



Histoire et Appareils

Petit panorama sur l'histoire et
l'évolution du matériel photographique

...des débuts à nos jours...



Sommaire

- Bref historique
 - Au tout début
 - Et puis après
- Les différents appareils
 - Argentique
 - ...
 - Numérique
 - ...



Un peu d'histoire...

- 1822 : Niecepe
 - Bitume de Judée, feuille étain
 - Huile de lavande (Solvant)
 - Héliogravure
- Louis Daguerre
 - Base Iodure d'Ag
 - Fixage : hyposulfite de soude (élém. Fond.), ne dissoud pas atomes impressionnés
- 1847 : plaque verre, blanc oeuf
- 1871 : support léger -> gélatine



... suite



- 1903 : « autochrome », frères Lumière support verre
- 1925 : Leica, petit format 35mm issu du cinéma
- 1929 : Rolleiflex 6x6
- 1948 : appareil à dév. Instantané
- 1968 : Polaroid couleur



Histoire moderne !!

- 1935 : couleur (diapo.)
Agfacolor, Kodachrome
- 1942 : nég. et papier Kodacolor
- 1963 : Cibachrome (Ilford)
« une base plastique et non papier. Les pigments colorés sont inclus dans cette base et sont sélectivement blanchis durant le traitement »



Histoire moderne !!

- 1968 : reflex avec contrôle automatique de l'exposition (mesure de la lumière à travers l'objectif)
- 1978 : autofocus (compact Konica)
- 1985 : Minolta 7000 (AF)
- 1987 : EOS 650 (AF, de FD à EF)
- 1990 : app. Numérique
- 1999 : Nikon D1 (2,7MPix)



Les surfaces sensibles

Autrement dit les films

(pour les capteurs,
cf. Les cours de 2A)

Les différents films : formats

- Film « classique » : 135
 - 24x36 24x110 mm²
- Film moyen format : 120
 - 4.5x6 6x6 6x7 6x9 (6x17 !!)
- Plan film
 - 10x12, 20x25 cm²



135 film

10/07

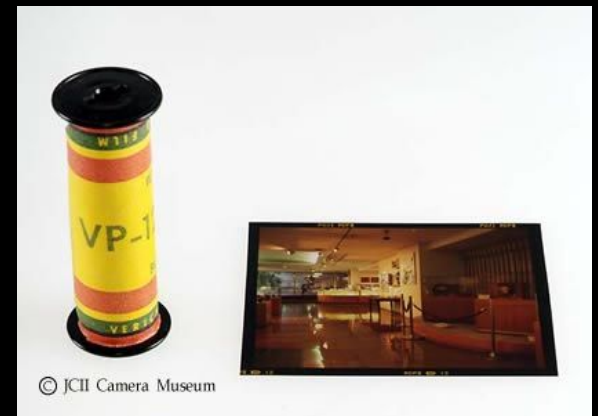

© JCI Camera Museum



Les différents films : types

- Négatif / Inversibles (diapos)
- Couleur / Noir et Blanc
- Effets spéciaux : IR
- Sensibilités :
25, 50, **100**, **200**, **400**, **800**, **1600**, 3200 ISO.

- Ex Ilford : 50, 125, 400 / 100, 400, 3200

Moyen-format : 4½ - 6





Les appareils de prise de vue

De l'argentique au numérique,
du 20^{ème} au 21^{ème} siècle



Qu'est ce qu'un appareil ?

- Capteur de lumière (film / capteur)
- Objectif (collecte lumière)
- Diaphragme (cf. Iris)
- Obturateur (temps d'exposition)



Les appareils argentiques

- Petit format :
 - Compact
 - Télémétrique
 - Reflex 24x36
- Moyen format :
 - Reflex
 - Bi-objectif
- Grand format
- Sténopé

Compact

- Focale fixe ou Zoom (focale variable)



Télémetrique

- Viseur / Objectif
- Objectifs interchangeables



22/10/07



Denis Brizard 2008

Télémétrie

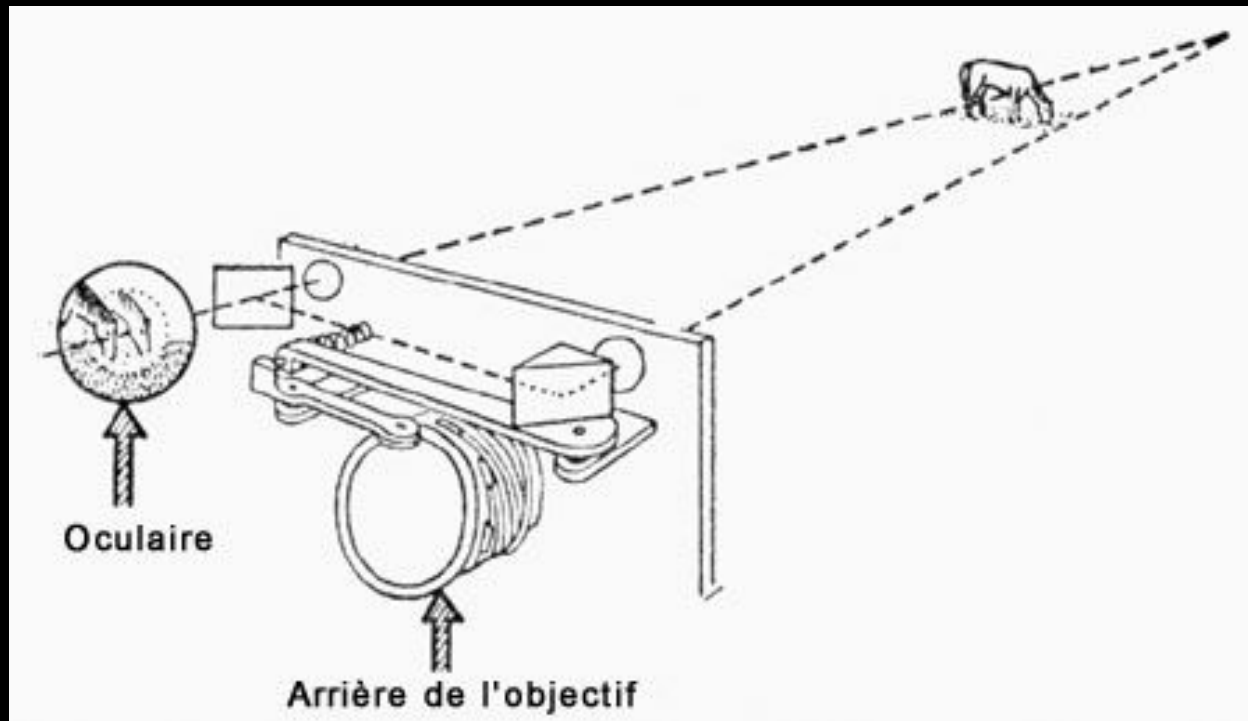

Reflex 24x36

- Image passe par objectif ET dans viseur
- Objectifs interchangeables :
 - Focales fixes
 - zooms



Reflex

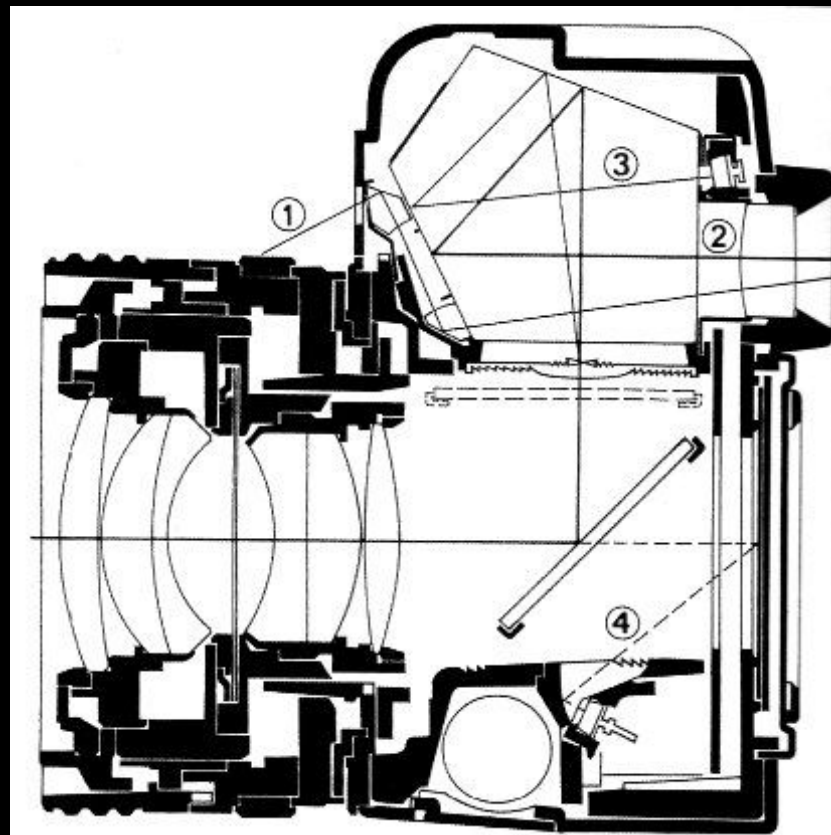

Moyen format

- Reflex



- Bi-objectif (viseur/film)



Formats exotiques

- 6x17, 24x110



Chambre grand format

- Bascules et décentrement

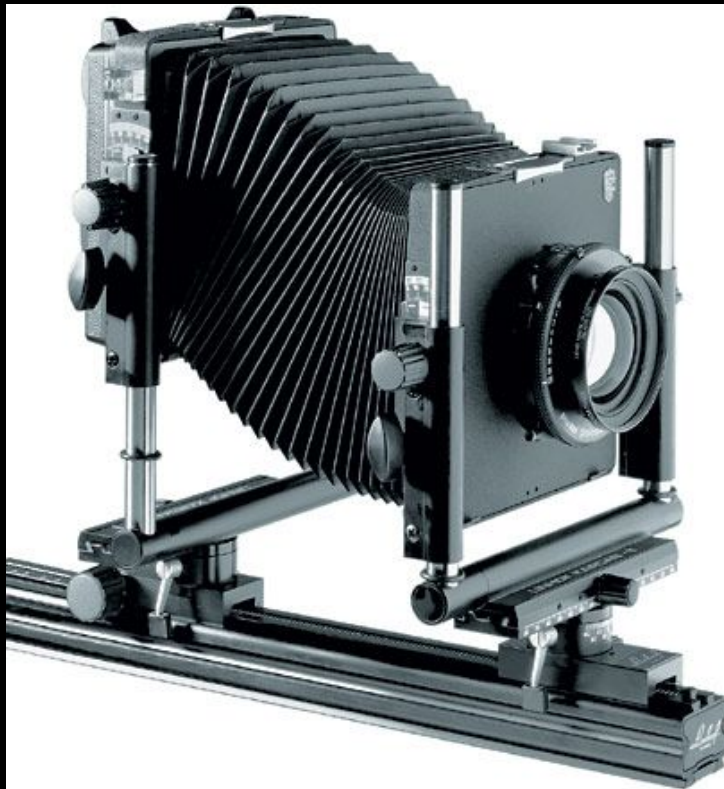

22/10/07

Denis Brizard 2008



Sténopé

- Une boîte, un trou, une surface sensible

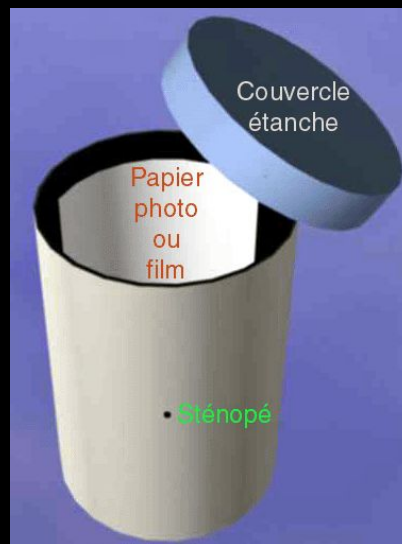



Appareils numériques

- Compacts
- Bridges
- Reflex, Moyen format

Compact numérique

- Tout est intégré !!



Bridge

- Mix entre compact et reflex numérique
- Gros zoom



Reflex numérique

- Identique au reflex argentique, le capteur a remplacé le film





Bibliographie

- John Hedgecoe, *le nouveau manuel de photographie*, éd. Pearson, 2004
- J. H., *le livre de la photographie*, éd. Larousse Montel, 1976
- *Le grand livre de la photographie*, éd. Time-Life, 1976



Liens Internet

- <http://www.linhof.de/english/index.html>
- <http://www.pixelistes.com/portal/index.php?page=1>
- <http://www.galerie-photo.com/histoire-photographie>



Merci de votre attention

Hope you enjoyed it
and that it wasn't too old fashion.